



Vollautomatische, kontinuierlich arbeitende Seitenschweißmaschine

UNIVERSA 800 SERVO

Kontinuierliches Folienverpacken von Großformaten

Mit der UNIVERSA 800 SERVO wird für den größerformatigen Produktbereich konsequent die unglaubliche Erfolgsstory der UNIVERSA 500 SERVO im „normalen Formatbereich“ fortgesetzt. Für bis zu 800 mm breite Produkte eröffnet die „800 SERVO“ durch kontinuierliches **Verpacken ohne STOP and GO** in puncto Verpackungsgeschwindigkeit und Verpackungsoptik ganz neue Möglichkeiten. Brems- und Beschleunigungsbewegungen der Produkte während des Verpackungsvorgangs gibt es nicht. Ganz entscheidend bei schweren Produkten, die dadurch mit wesentlich höheren Geschwindigkeiten verpackt werden können.

Das ausgeklügelte Steuerungskonzept mit SIEMENS® SIMOTION® und Servos bei allen produktrelevanten Antrieben bringt weitere Vorteile. Z.B. Elektromotorische servogeregelt Höhen- und Längeneinstellung des Querschweißaggregats: nach Eingabe der Produkthöhe - oder Aufruf gespeicherter Produktdaten aus dem Packgutdatenspeicher- errechnet die Steuerung automatisch die optimale Höhenlage des Querschweißstempels und fährt diesen Punkt selbstständig an. Ein weiteres dickes Plus: bei den UNIVERSA SERVO Modellen ist optional das automatische Zusammenfahren der Transportbänder über der Schweißstempellücke erhältlich -ohne Leistungseinbußen! Legen Sie einfach **Kleinteile** und Schraubenbeutel zu Ihrem Möbelteil mit dazu, sie **werden sicher transportiert und verpackt.**



Kalfass
Verpackungsmaschinen

Das Ergebnis zählt.

Fakten, Daten, Zahlen

Technische Daten

Verpackungsleistung je nach Produkt und Folie ca.:	80 Takte/min
Länge des Querschweißstempel:	850 mm
Schweißstempeldurchlasshöhe max.:	250 mm
Min. Produktlänge:	100 mm
Bedienführung:	Touchpanel, SIEMENS
Steuerung + Motion Control	SIMOTION von SIEMENS
Schweißsystem:	Schweißstempel, dauerbeheizt, mit austauschbarer Schweißbleiste, völlig geruchlos arbeitend, Temperaturregelung und -überwachung durch Soft-SPS
elektro-mechanischer Schweißstempelantrieb	servogeregelt
Folie:	Halbschlauchfolie, ca. 12 - 80µm
Folienrollenaufnahme:	in Bodennähe angeordnet, zur leichten Beschickung
Folienrollen-Außendurchmesser:	max. 400 mm
Folienrollenbreite:	max. 900 mm
Transportbandgeschwindigkeit, variabel	10 – 35 m/min
Stromanschluss:	400 Volt Drehstrom, 50 Hz mit Schutzleiter
Nennleistung:	6 kVA
Nennstrom (bei 400 V):	8,7 A
Lackierung:	Kalfass Anthrazit

Sonderausstattungen

Folienmangelkontrolle
Folien-Perforiereinrichtung mit Präzisionsnadelwalze, mit 5 Nadelreihen
zusätzliches Nadelrad (1 Stück mit 8 Nadeln)
Einbindung von Zuführsystemen (z. B. MGZ 400 IL oder Transportband) in SPS und Packgutdatenspeicher
Messer/Rad-Kombination (Patent-Nr EP 10224360.3) für vollständig geschlossene Schweißnähte bei Einsatz von mehrlagigen quervernetzten Co-Polymerfolien
wartungsfreie Unterstempelrolle für Folien ohne PP-Anteil, (Gebrauchsmuster)
Messer/Rad-Kombination (Patent-Nr EP 10224360.3) mit Kalt-Messer-Trennung, für vollständig geschlossene Schweißnähte bei Einsatz von mehrlagigen quervernetzten Co-Polymerfolien
vertikale Lichtschranke vor dem Einlaufband zur Produktabtastung (anstelle vertikaler LS in der Formschulter) Hinweis: Übergabegeschwindigkeiten!
Vakuumtransportband für flächigen Folienabzug bei schwierigen Produkten
Maschine „fährt leer“ kann eingerichtet werden
automatisches Zusammenfahren der Transportbänder über der Schweißstempellücke zum sicheren Transport von kleinen und vor allem sehr kurzen Produkten
seitenverkehrte Ausführung (Achtung: ggf. Bedienseite Tunnel beachten! Hinweis: neue V-Type V 24417)
Lichtgitter vor dem Einlaufband, zur Erfassung unregelmäßiger Produkte
Druckbildsteuerung für bedruckte Folie (Druckmarke 100 % schwarz)
doppellagige Folienperforiereinrichtung mit Quetschmesser zum leichten Öffnen der Packungen
elektromechanisches Lochstanzgerät zum Entlüften der Packungen bei Polyolefin-Folien
Modemanschluss (Europa / Welt)
Ethernet-Schnittstelle (nur Hardware), z. B. zur Anbindung an Leitrechner
Maschine auf Laufrollen für mobilen Einsatz (abweichende Arbeitshöhe!)
Sonderlackierung, Strukturlack einfarbig
Ausführung mit Sonderspannung (Standardspannung siehe techn. Daten)
Ausführung mit Sonderspannung (unter 380 Volt) mit Netztrenn-Trafo

Maschinenabmessungen (ca.-Angaben):

(Diese Zeichnung zeigt möglicherweise aufpreispflichtige Sonderausstattungen, die im Preis des Angebots nicht enthalten sind)

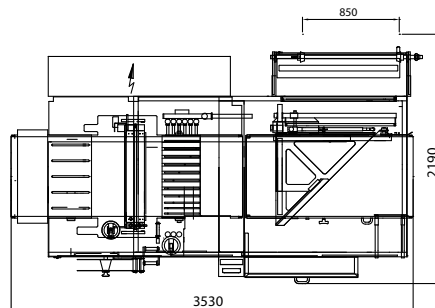
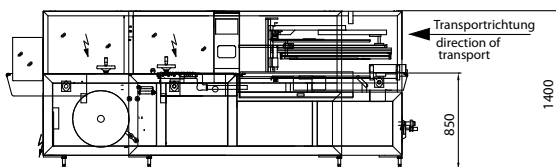

Kalfass
Verpackungsmaschinen

Kalfass Verpackungsmaschinen GmbH
Siemensstraße 8 . 72622 Nürtingen-Zizishausen
Telefon 07022/607-0 . Telefax 07022/607-200
info@kalfass.com . www.kalfass.com

